

■全体図

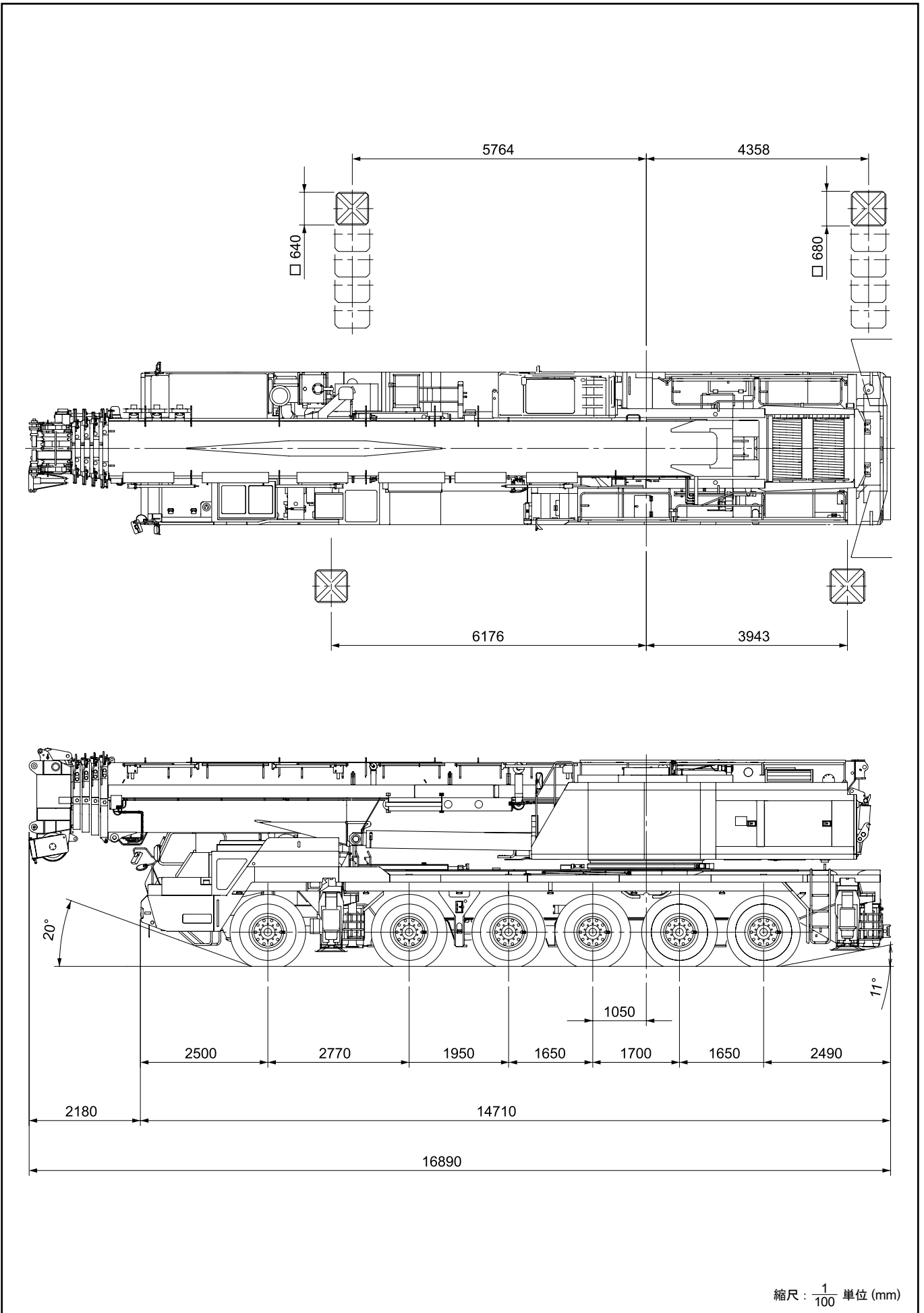

■全体図

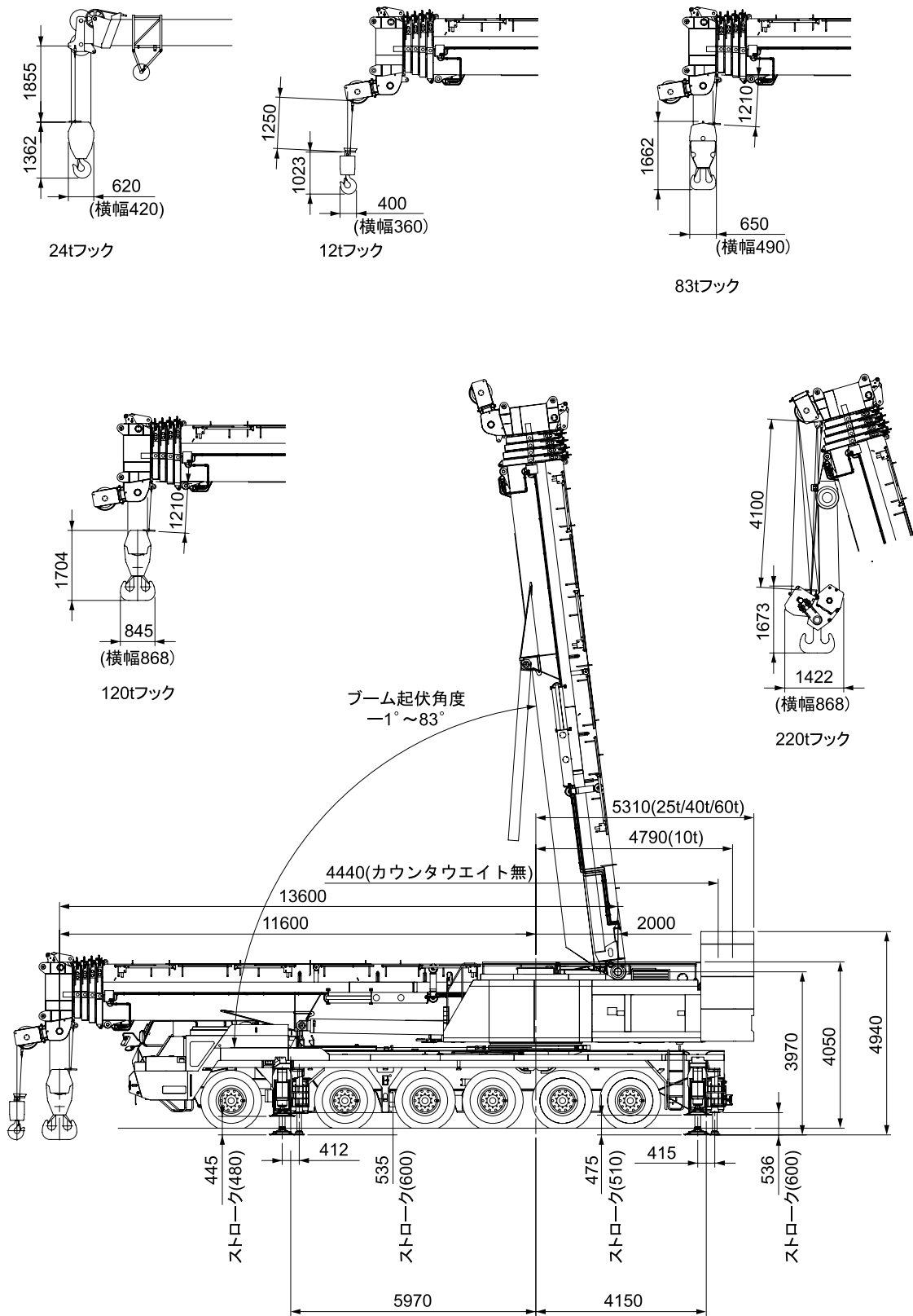

縮尺:  $\frac{1}{150}$  単位(mm)

■全体図

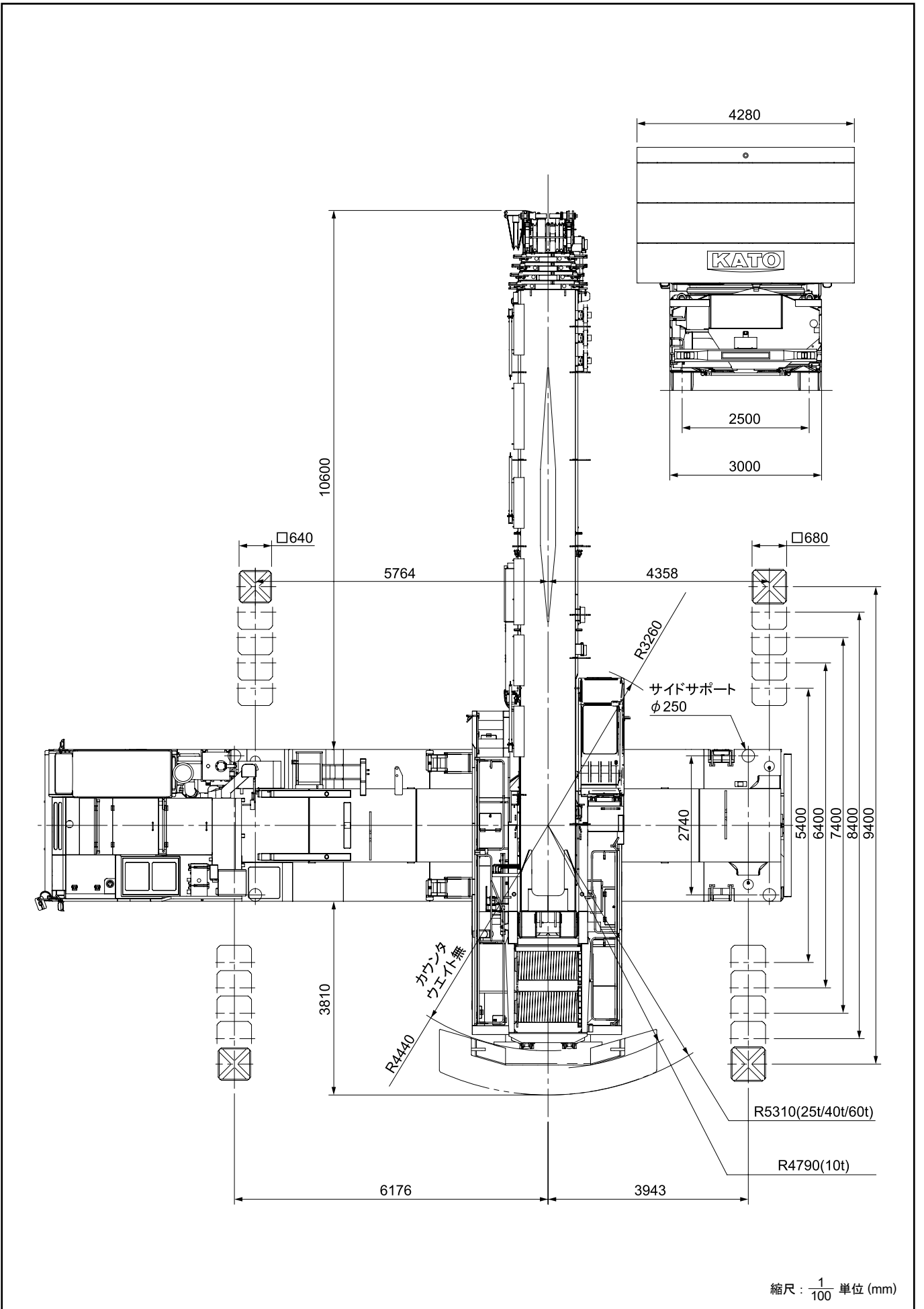

## ■最小直角通路幅

### ●構内走行時

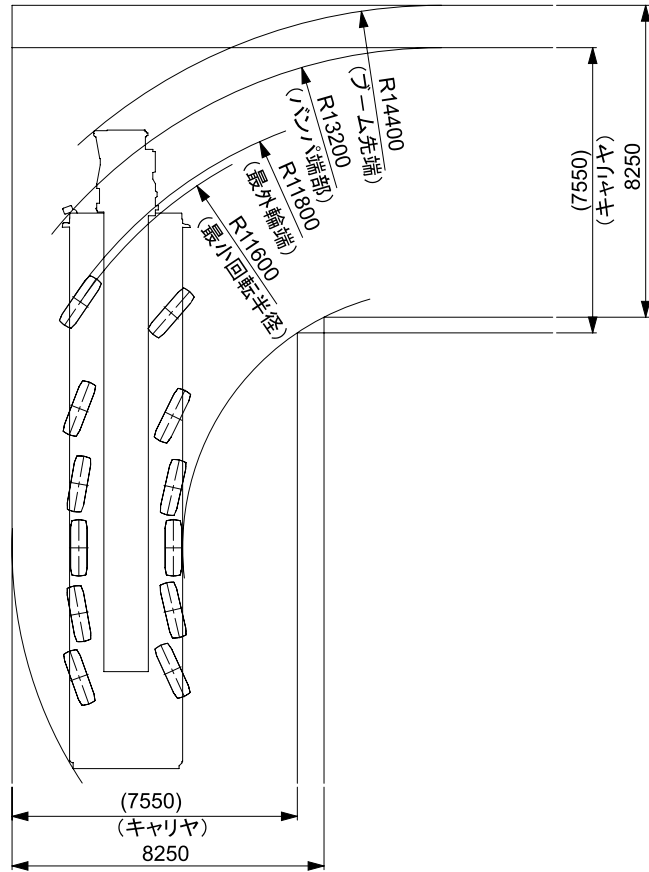

## ■公道走行状態

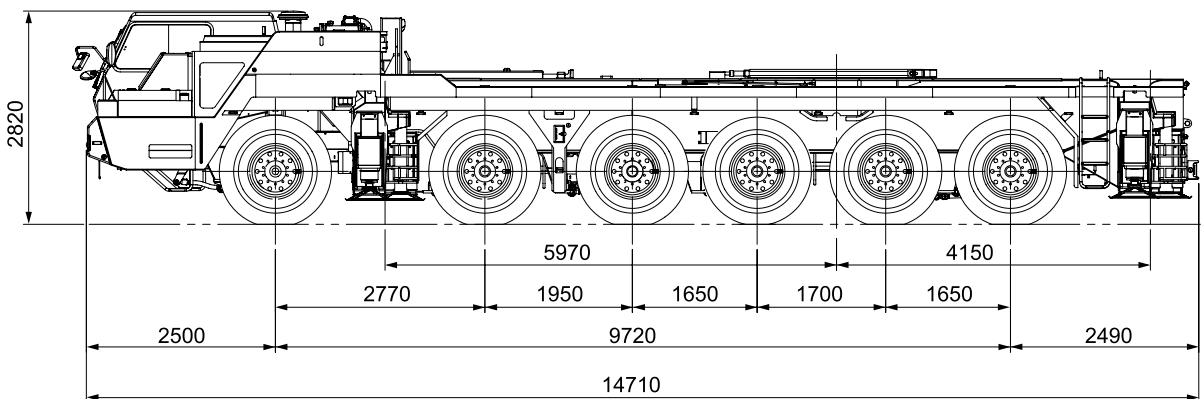
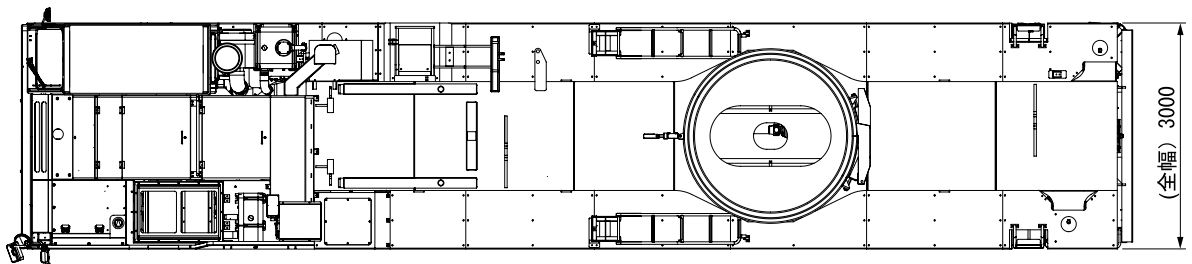

縮尺:  $\frac{1}{100}$  単位 (mm)

## ■寸法・重量関係

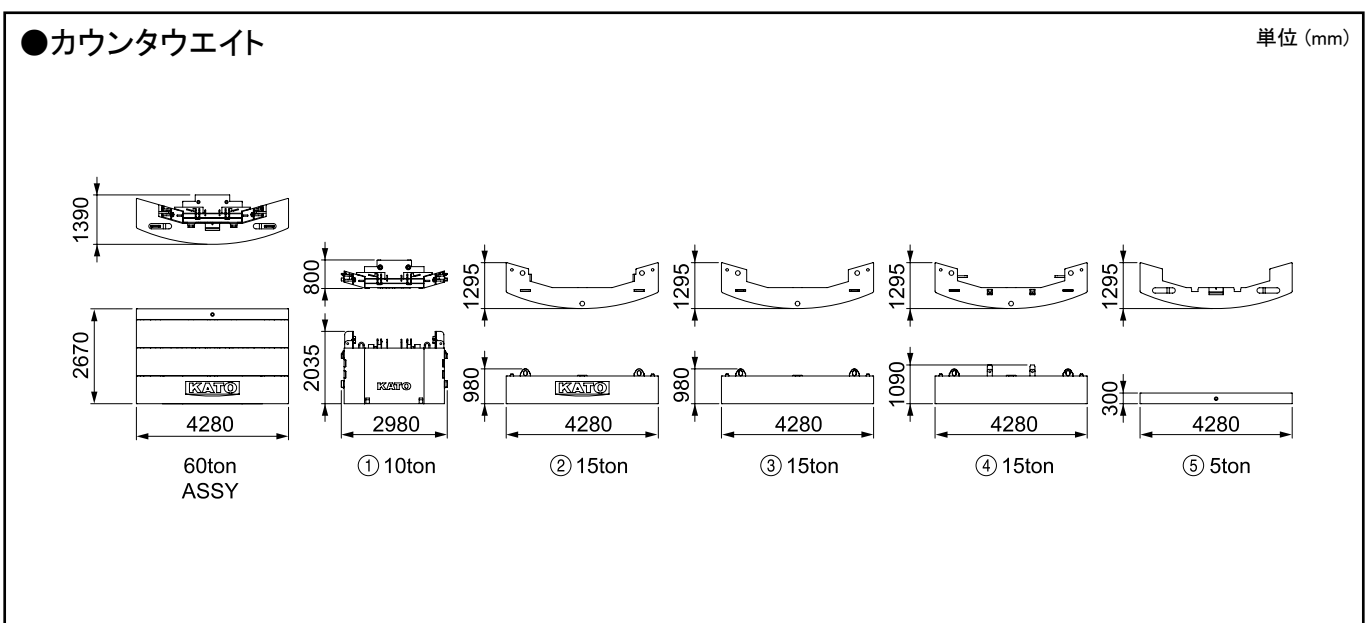
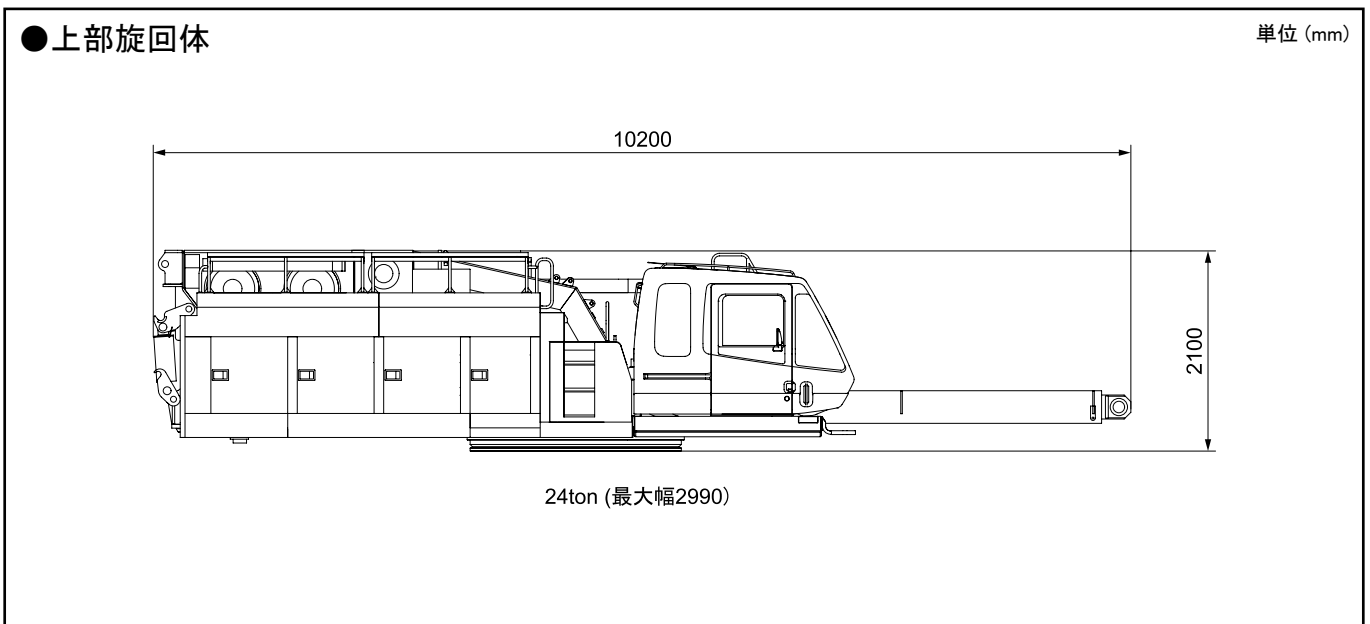
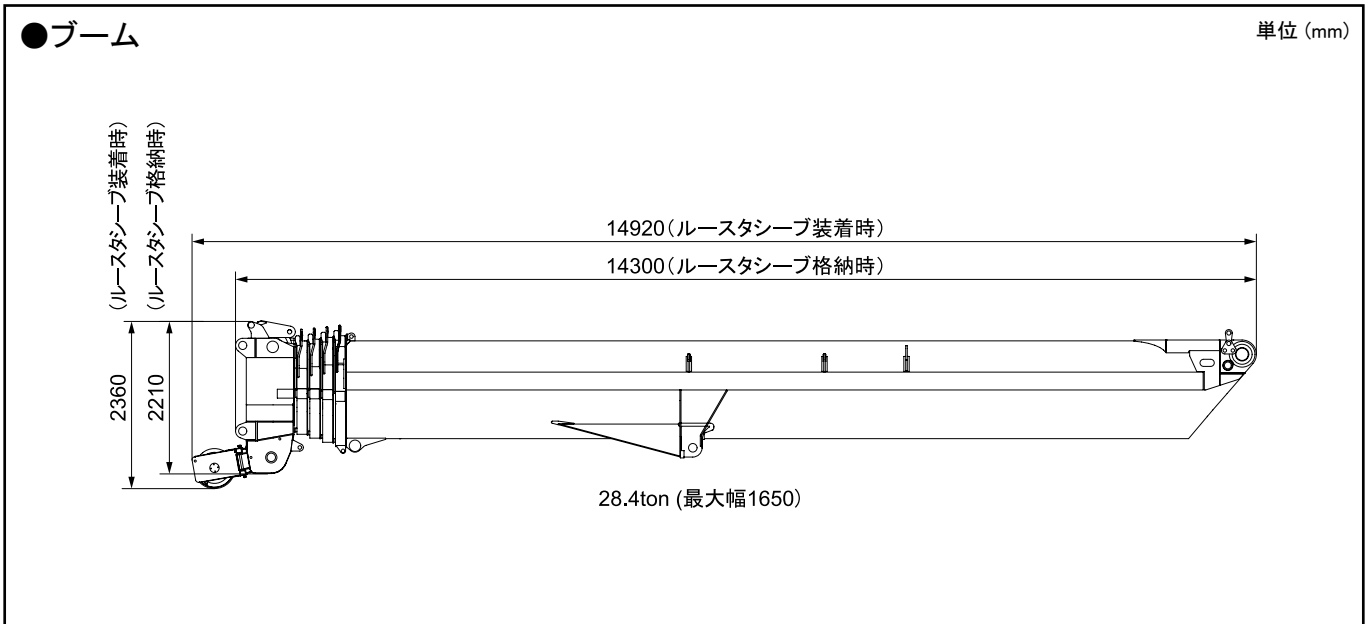

# 1. キャリヤ (951Q-0002-0J)

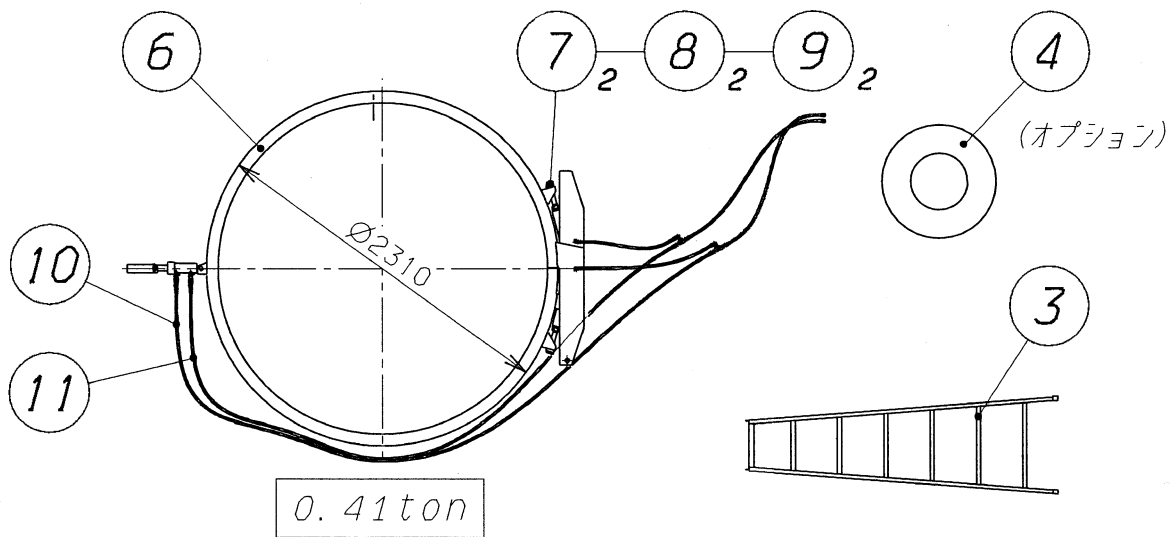
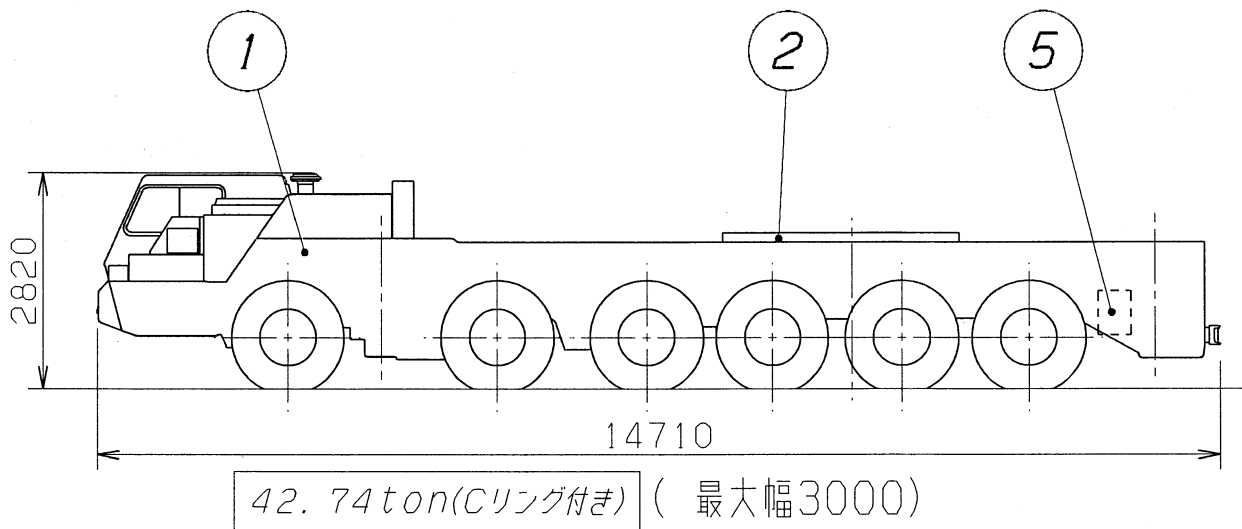



| No. | 名 称    | 個数 | 備 考            |
|-----|--------|----|----------------|
| 1   | キャリヤ   | 1  |                |
| 2   | カバー    | 1  | (布製)           |
| 3   | 脚立     | 1  | 2 m            |
| 4   | スペアタイヤ | 1  | (オプション)        |
| 5   | 工具箱    | 1  |                |
| 6   | C リング  | 1  |                |
| 7   | ボルト    | 2  | (832-20607001) |
| 8   | カラー    | 2  | (832-20608001) |
| 9   | ナット    | 2  | (001-13227000) |
| 10  | ホース    | 1  |                |
| 11  | ホース    | 1  |                |

831Q-00010J

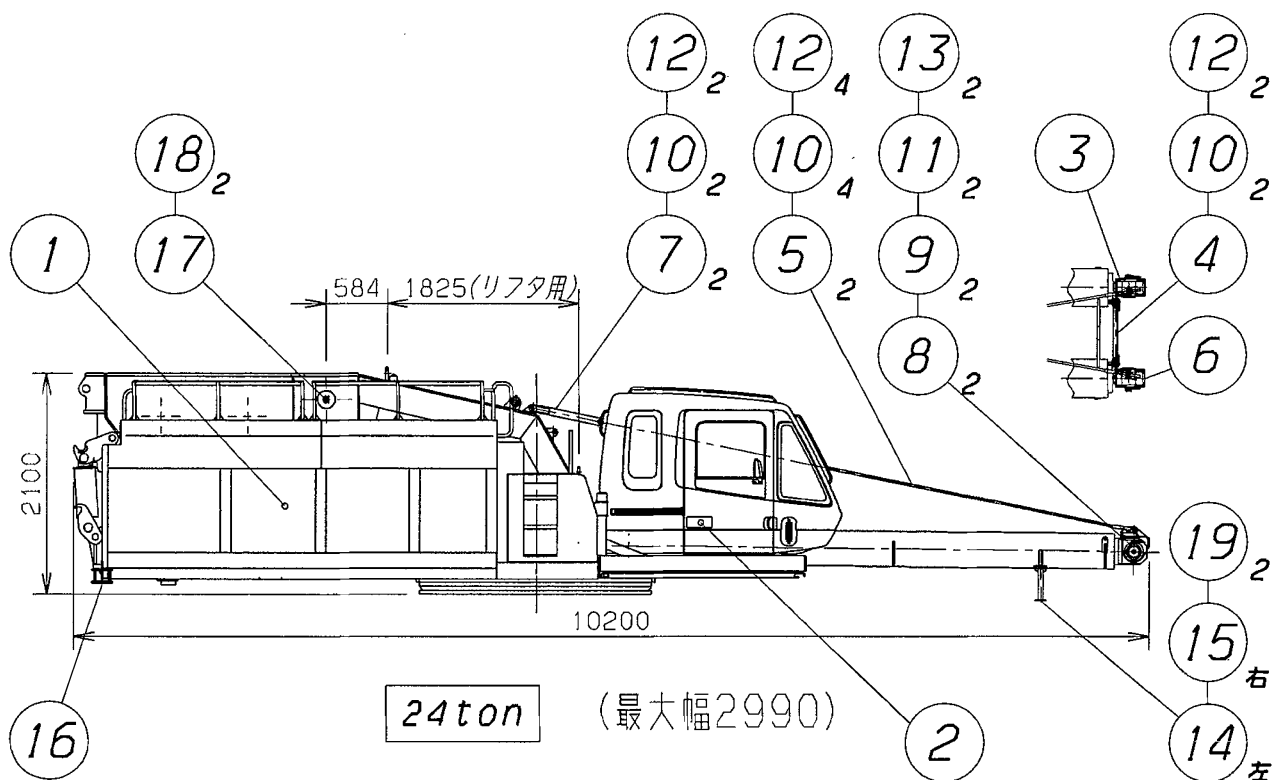
## 2. 旋回体 (951Q-0003-0J)

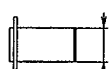
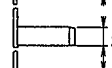
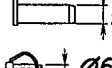
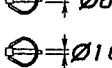

| NO. | 名 称         | 個数   | 備 考  |
|-----|-------------|------|--|
| 1   | 旋回体         | 1    |  |
| 2   | 銘板          | 1set |  |
| 3   | 格納用ブラケット(左) | 1    | (831-44154000)   |
| 4   | 格納用ロッド      | 1    | (831-44110000)   |
| 5   | ワイヤロープ      | 2    | Ø18X5500 (951-44004000)  |
| 6   | 格納用ブラケット(右) | 1    | (831-44102000)   |
| 7   | 格納用リンク      | 2    | (831-44151000)   |
| 8   | ピン          | 2    |  Ø14.3 (951-44003000) |
| 9   | ピン          | 2    |  Ø20 (951-44057000)   |
| 10  | ピン          | 8    |  Ø32 (872-44047001)   |
| 11  | クイックピン      | 2    |  Ø6 (001-20525000)    |
| 12  | クイックピン      | 8    |  Ø10 (001-20540000)   |
| 13  | プレート        | 2    | (951-44058000)   |
| 14  | デリックサポート(左) | 1    | (951-44052000)   |
| 15  | デリックサポート(右) | 1    | (951-44055000)   |
| 16  | テーブルスタンド    | 2    | (831-44125000)   |
| 17  | カップリング      | 1    | (951-40208000)   |
| 18  | ボルト         | 2    | M6 (001-10306055)  |
| 19  | ラバー         | 2    | (951-44053000)   |

### 3. カウンターウエイト (951Q-0004-0J)

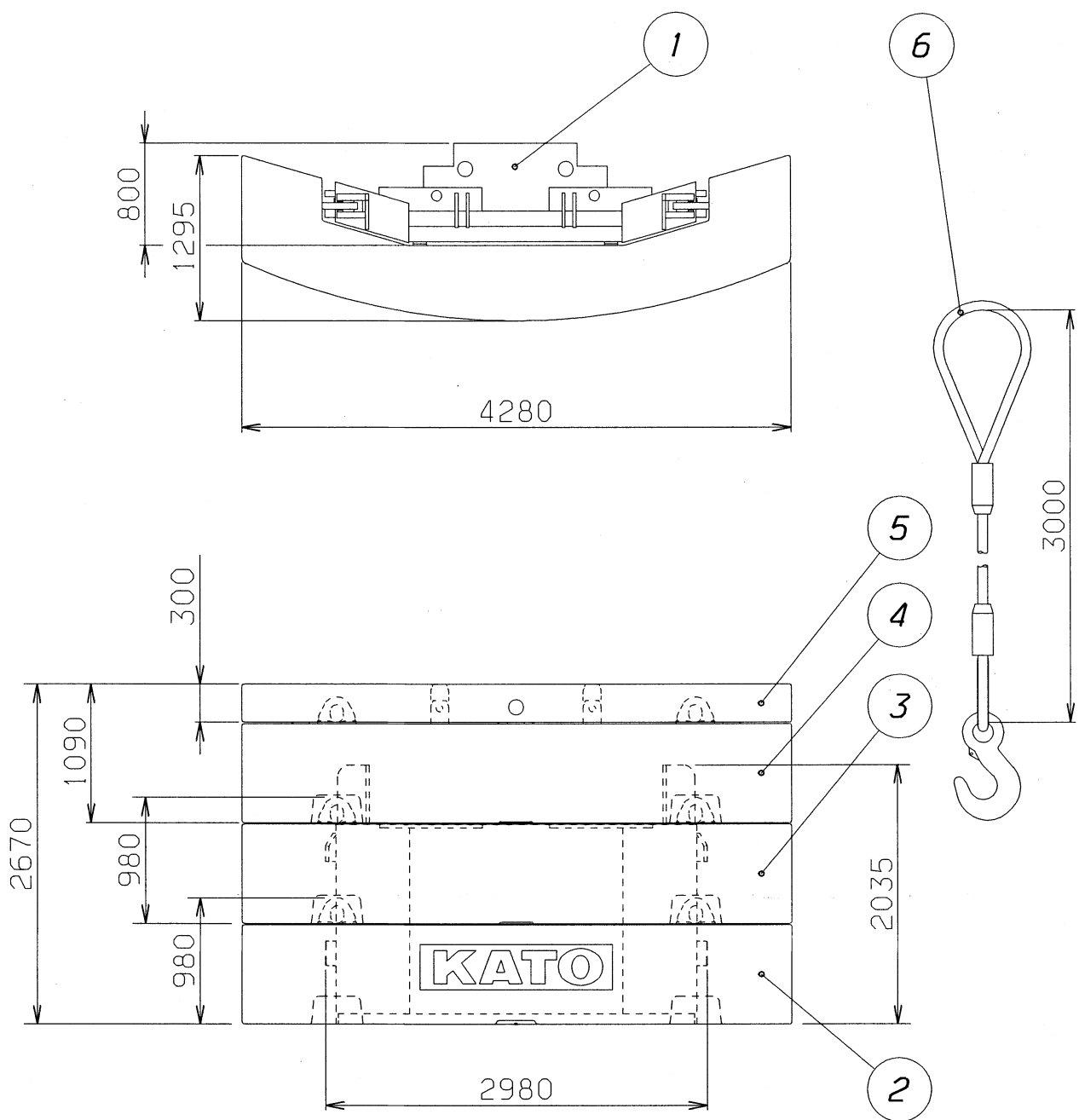

| NO. | 名 称      | 個数 | 種類  | 寸 法                |
|-----|----------|----|-----|--------------------|
| 1   | カウンタウエイト | 1  | 10t | 800 X 2980 X 2035  |
| 2   | カウンタウエイト | 1  | 15t | 1295 X 4280 X 980  |
| 3   | カウンタウエイト | 1  | 15t | 1295 X 4280 X 980  |
| 4   | カウンタウエイト | 1  | 15t | 1295 X 4280 X 1090 |
| 5   | カウンタウエイト | 1  | 5t  | 1295 X 4280 X 300  |
| 6   | 吊りロープ    | 2  |     |                    |

831Q-00031J



## 4. ブーム (951Q-0005-0J)

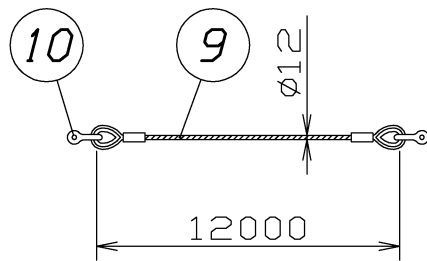
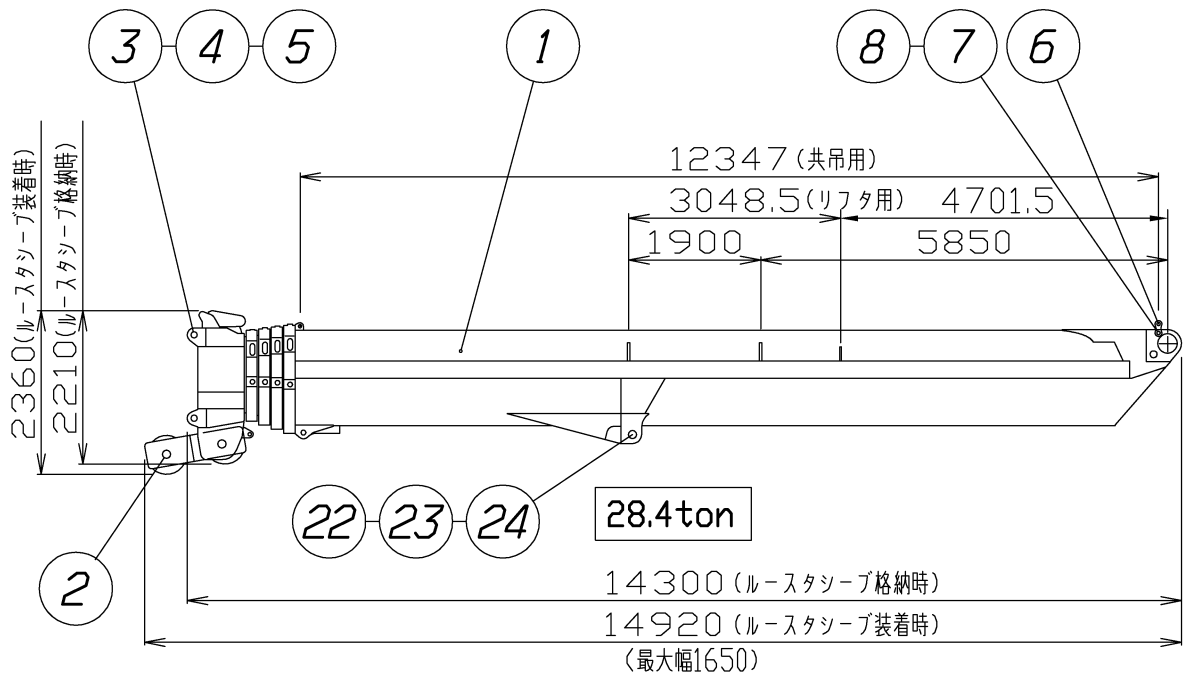

デリックシリンダ着脱用ワイヤロープ

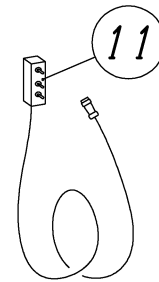

ジブ着脱用リモコン

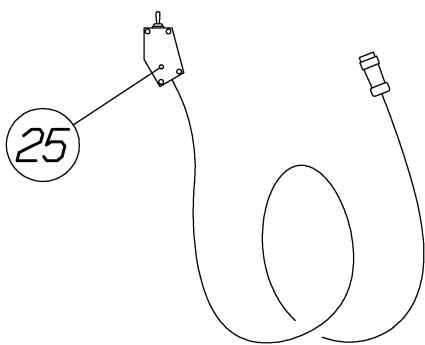

デリックピン着脱用リモコン

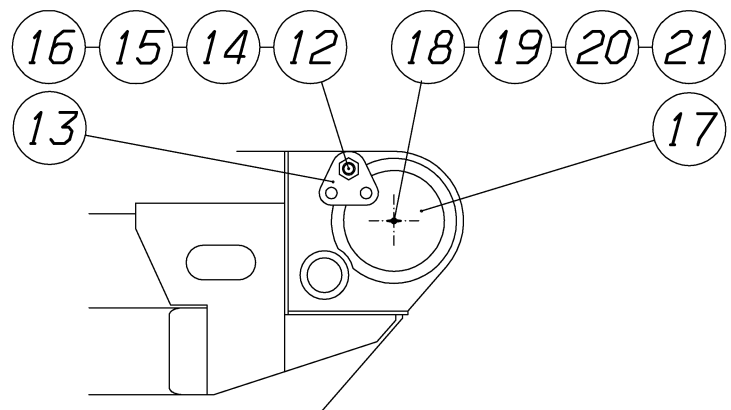

ブームフットカバーおよび荷台固定用リンク  
(ブーム別送時使用)

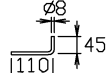
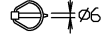
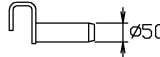
|    | 名 称          | 個数 | 備 考 (部品番号)   |
|----|--------------|----|--|
| 1  | ブーム          | 1  |  |
| 2  | ルースタシープASS'Y | 1  |  |
| 3  | キャップ         | 4  | (411-44604000)   |
| 4  | ピン           | 4  |  (411-44605000)   |
| 5  | クイックピン       | 4  |  (951-48778000)   |
| 6  | リンク          | 2  | (951-48778000)   |
| 7  | ピン           | 2  |  (951-48020000)   |
| 8  | クイックピン       | 2  |  (951-48020000)   |
| 9  | ワイヤロープ       | 1  |  |
| 10 | シャックル        | 2  | (001-50716000)   |
| 11 | リモコン         | 1  |  |
| 12 | ピン           | 1  | (951-49901000)   |
| 13 | リンク          | 2  | (951-49902000)   |
| 14 | カラー          | 2  | (912-41538000)   |
| 15 | ワッシャ         | 2  | M36用 (009-12236000)  |
| 16 | ナット          | 2  | M36 (001-13236000)   |
| 17 | カバー          | 2  | (951-49903000)   |
| 18 | ロッド          | 1  | (951-49904000)   |
| 19 | スプリングワッシャ    | 1  | M8用 (001-12108002)   |
| 20 | ナット          | 1  | M8 (001-13208000)  |
| 21 | ウイングナット      | 1  | M8 (001-13408000)  |
| 22 | キャップ         | 2  | (831-35005000)   |
| 23 | ピン           | 2  |  (831-35006000) |
| 24 | クイックピン       | 2  |  (831-35006000) |
| 25 | リモコン         | 1  |  |

831Q-00050J

4-1 ブーム重荷重吊上装置 (951Q-0006-0J)

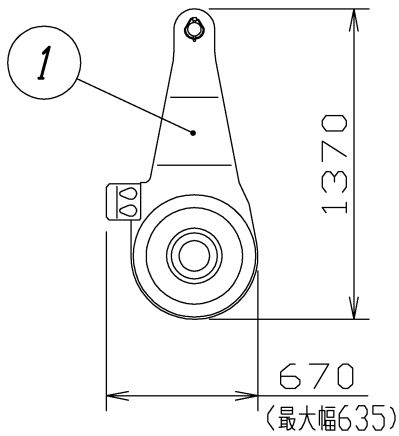

0.4ton

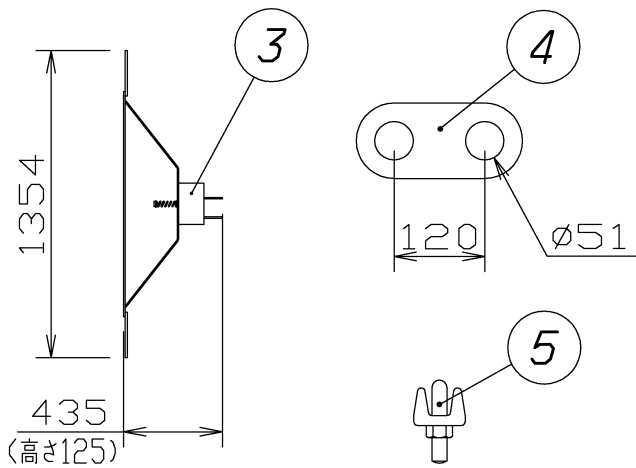

8kg

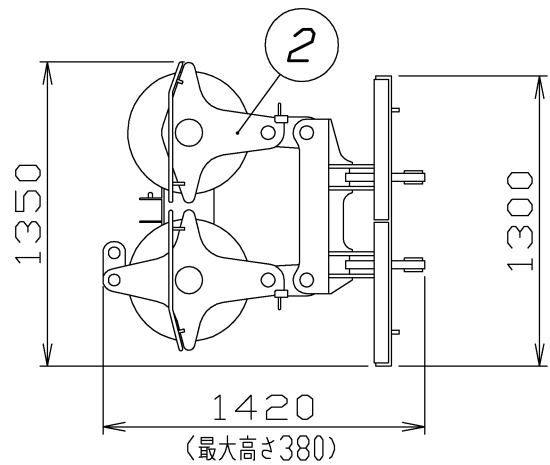

0.3ton

|   | 名 称            | 個数 | 備 考 (部品番号)  |                |
|---|----------------|----|-------------|----------------|
| 1 | シーブブロックASS'Y   | 1  | (ヘビーリフトジブ用) |                |
| 2 | シーブケースASS'Y    | 1  |             |                |
| 3 | シャトルリミッタ-ASS'Y | 1  |             |                |
| 4 | リンク            | 1  |             | (951-48020000) |
| 5 | ワイヤクリップ        | 2  |             | (001-56024000) |

831Q-00060J

## 5. SLジブ (951Q-0007-0J)

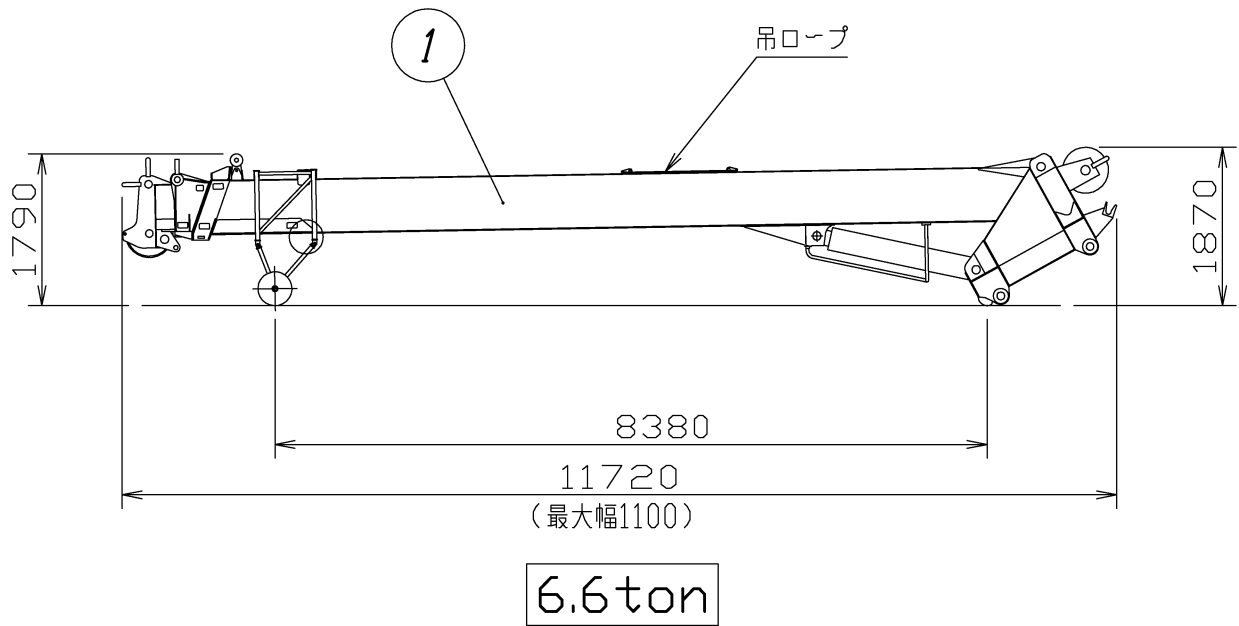

|   | 名 称       | 個 数 | 備 考 ( 部 品 番 号 ) |
|---|-----------|-----|-----------------|
| 1 | SLジブASS'Y | 1   |                 |

831Q-00070J

## 6. ヘビーリフトジブ (951Q-0008-0J)

ベースブラケット

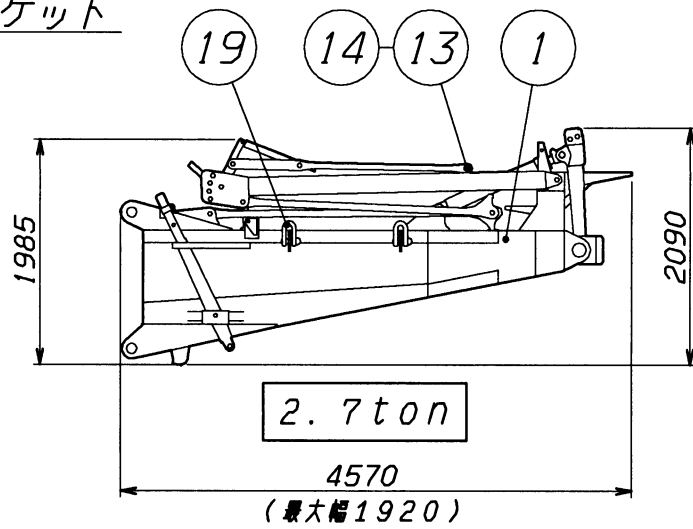

ジブ(1)

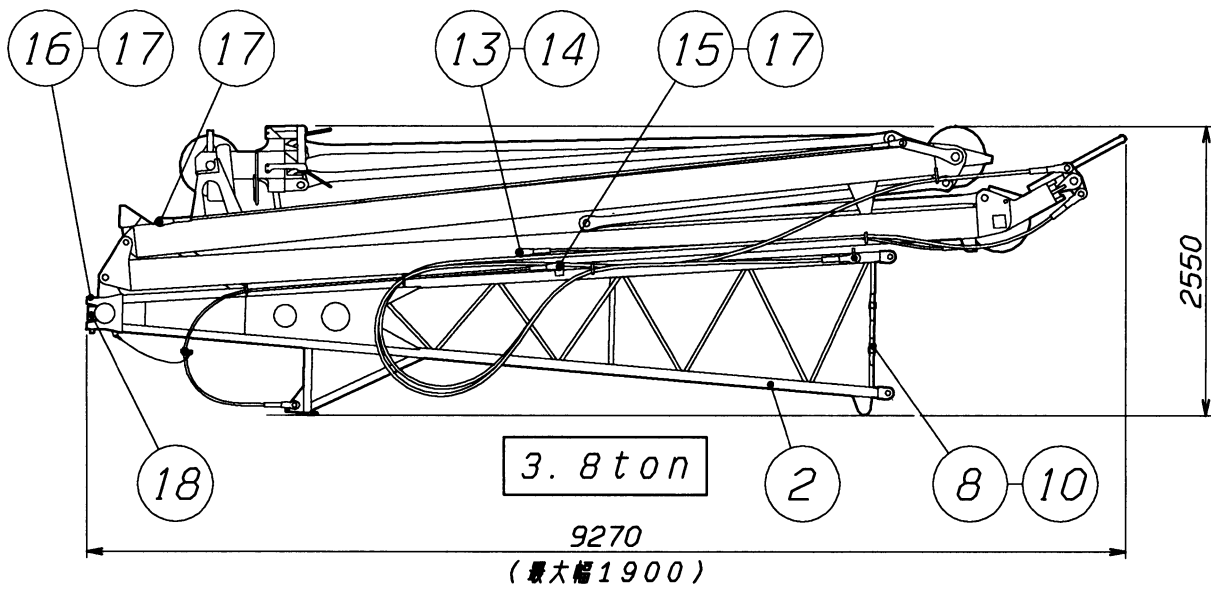

ジブ(2)

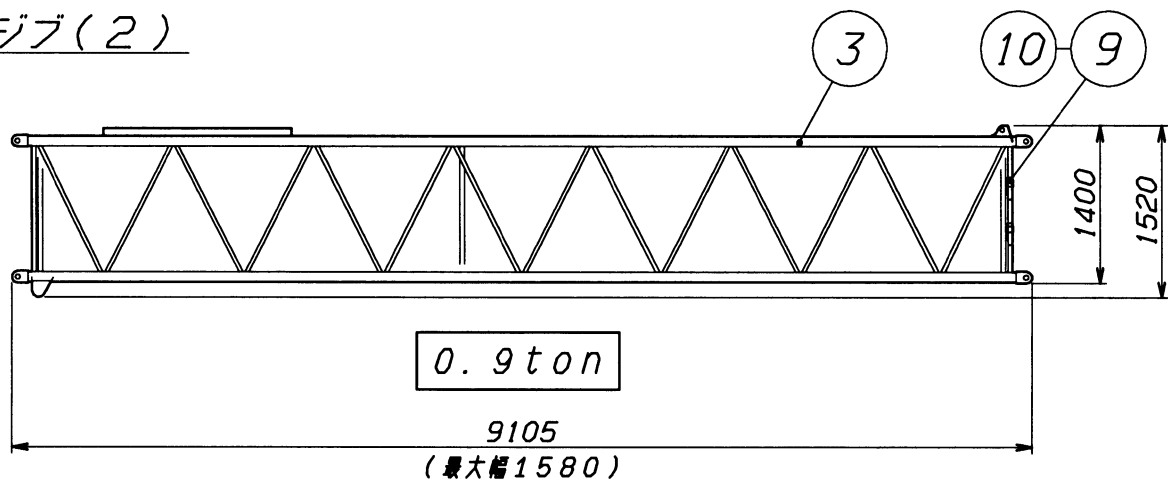

ジブ(3)

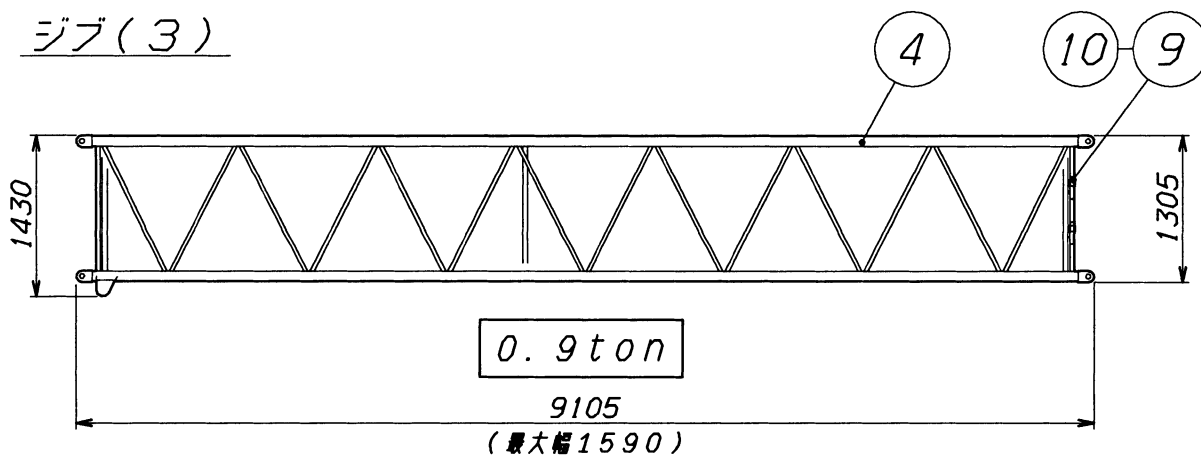

ジブ(4)

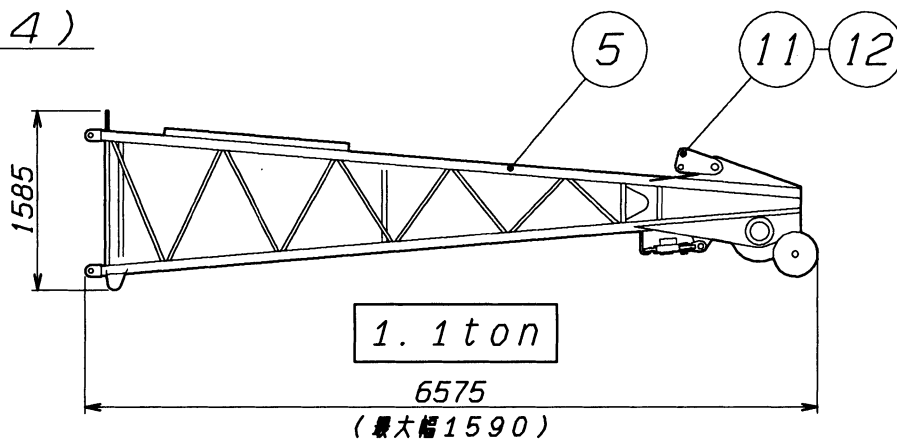

ジブ(5)

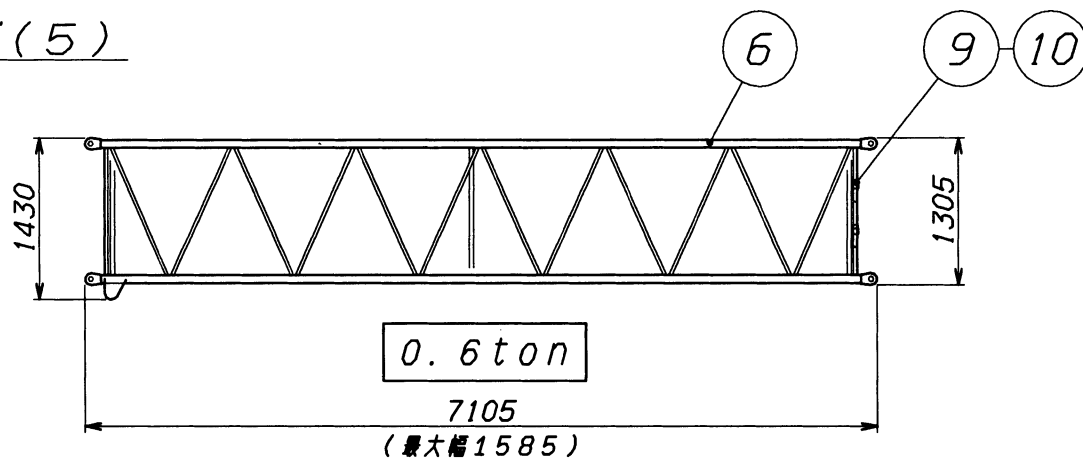

ジブ(6)

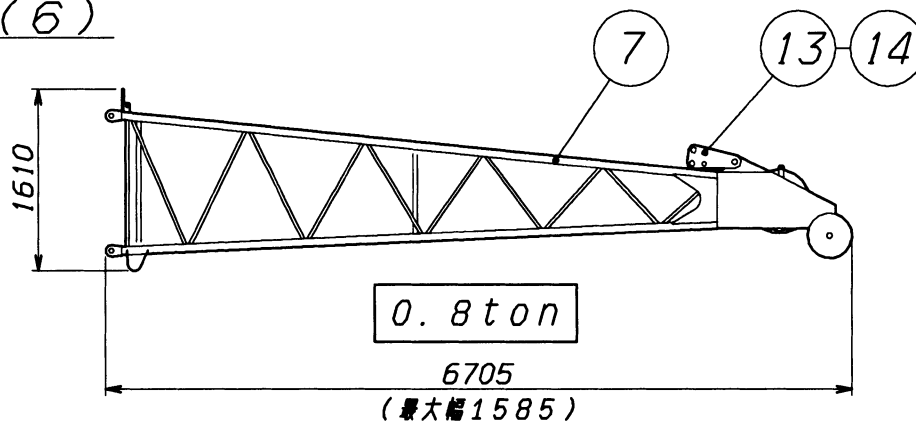

951Q-00080J

# フロントペンダントロープ

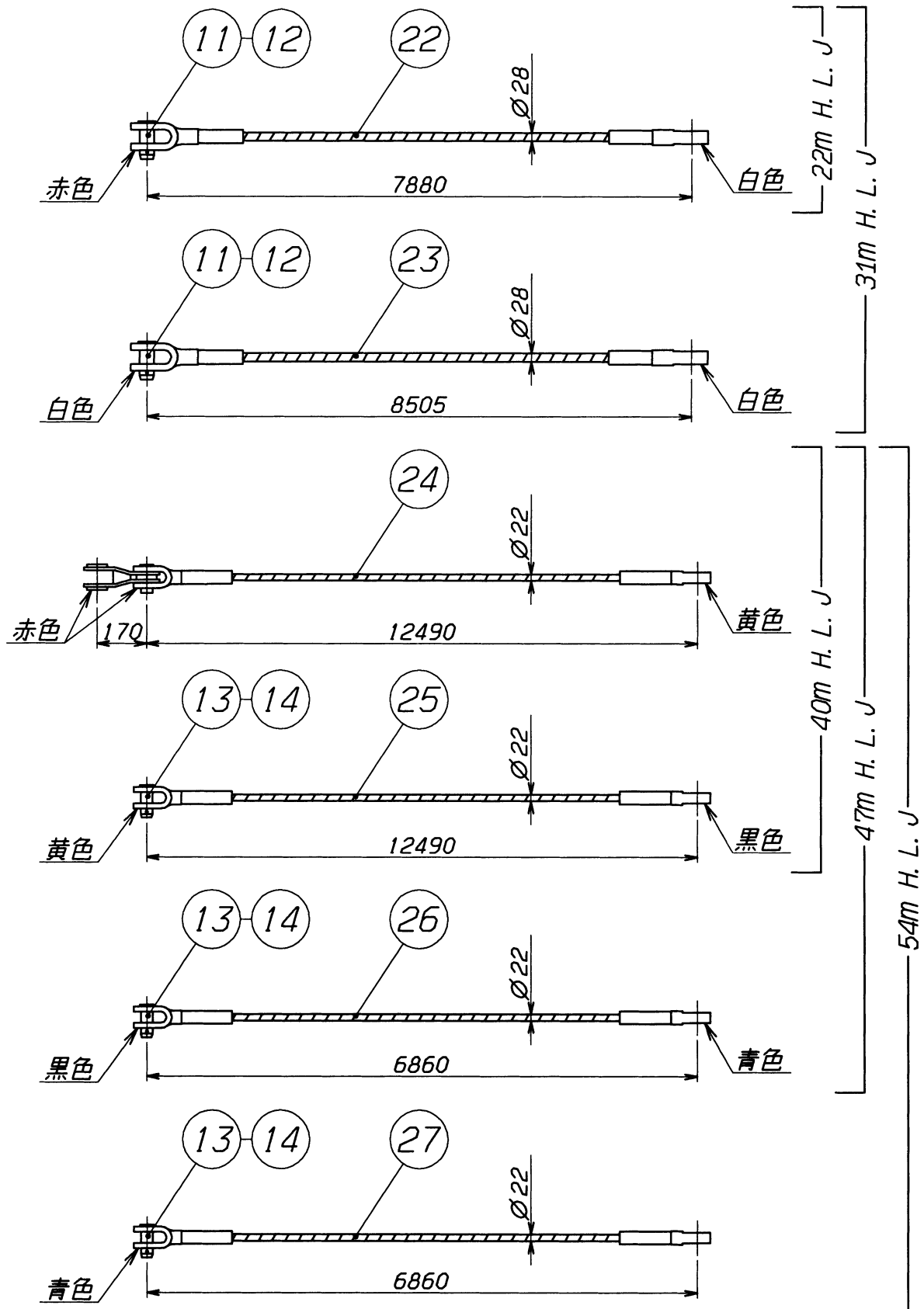

951Q-00090J

サブペンダントロープ

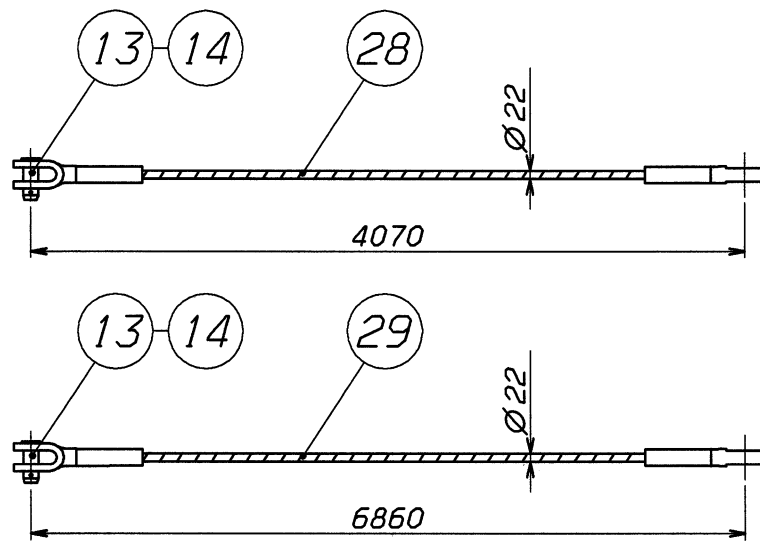

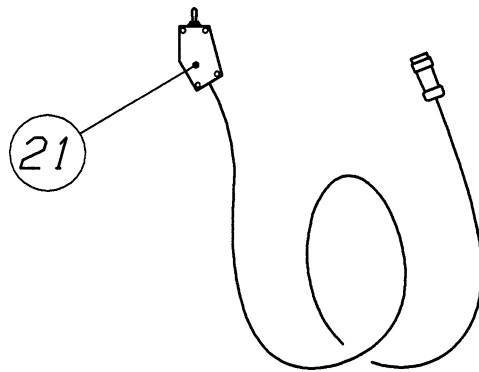
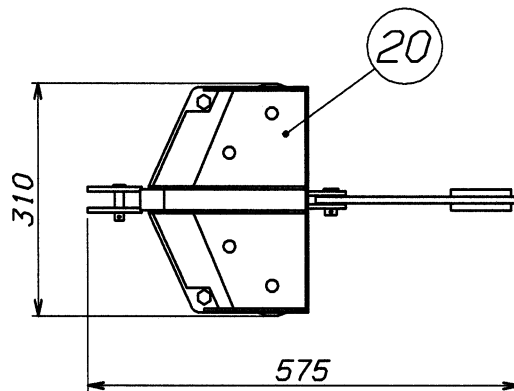

┌ 13m~40m H. L. J ─┐  
└ 47m 54m H. L. J ─┘

ジブ着脱用部品



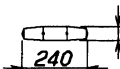
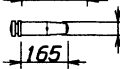

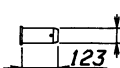
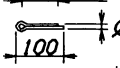
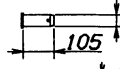
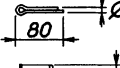
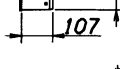
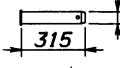
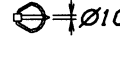
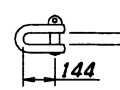
|    | 名 称          | 個数 | 備 考 (部品番号)   |
|----|--------------|----|--|
| 1  | ベースブラケット     | 1  |  |
| 2  | ジブ(1)ASS'y   | 1  |  |
| 3  | ジブ(2)        | 1  |  |
| 4  | ジブ(3)        | 2  |  |
| 5  | ジブ(4)        | 1  |  |
| 6  | ジブ(5)        | 2  |  |
| 7  | ジブ(6)        | 1  |  |
| 8  | ピン           | 4  |  (951-42330000)   |
| 9  | ピン           | 20 |  (951-42331000)   |
| 10 | スナップピン       | 28 |  (132-47313000)   |
| 11 | ピン           | 12 |  (411-42340000)   |
| 12 | スプリットピン      | 12 |  Ø8               |
| 13 | ピン           | 24 |  (832-48034000)  |
| 14 | スプリットピン      | 24 |  Ø8             |
| 15 | ピン           | 2  |  (872-42116000) |
| 16 | ピン           | 2  |  (411-42342000) |
| 17 | クイックピン       | 6  |  Ø10            |
| 18 | ブロック         | 2  |  |
| 19 | シャックル        | 4  |  54<br>144      |
| 20 | ローラブロックASS'y | 1  |  |
| 21 | リモコン         | 1  | ジブカップラ操作用  |
| 22 | フロントペンダントロープ | 4  | 刻印 "BB "   |
| 23 | フロントペンダントロープ | 4  | 刻印 "BC "   |
| 24 | フロントペンダントロープ | 4  | 刻印 "BD " (継ぎリンク付)  |
| 25 | フロントペンダントロープ | 4  | 刻印 "BD "   |
| 26 | フロントペンダントロープ | 4  | 刻印 "E "  |
| 27 | フロントペンダントロープ | 4  | 刻印 "E "  |
| 28 | サブペンダントロープ   | 2  | 刻印 "BE "   |
| 29 | サブペンダントロープ   | 2  | 刻印 "E "  |

各ジブ長さ時のピン類使用個数一覧



|    | 名 称     | ジ ブ 長 さ |     |     |     |     |     |
|----|---------|---------|-----|-----|-----|-----|-----|
|    |         | 13m     | 22m | 31m | 40m | 47m | 54m |
| 8  | ピン      | 2       | 4   | 4   | 4   | 4   | 4   |
| 9  | ピン      | 2       | 4   | 8   | 12  | 16  | 20  |
| 10 | スナップピン  | 6       | 12  | 16  | 20  | 24  | 28  |
| 11 | ピン      | 4       | 8   | 12  | 4   | 4   | 4   |
| 12 | スプリットピン | 4       | 8   | 12  | 4   | 4   | 4   |
| 13 | ピン      | —       | —   | —   | 8   | 12  | 16  |
| 14 | スプリットピン | —       | —   | —   | 8   | 12  | 16  |

- 注. 1. 8, 9;ピン, 10;スナップピンは、ジブカップラを使用しない場合の個数を示す。  
 2. 13;ピン, 14;スプリットピンは、フロントペンダントロープに使用する個数を示す。

951Q-00120J

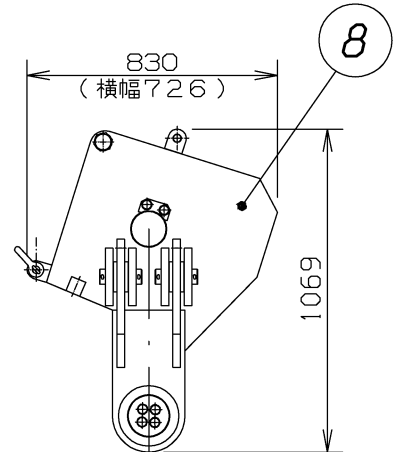
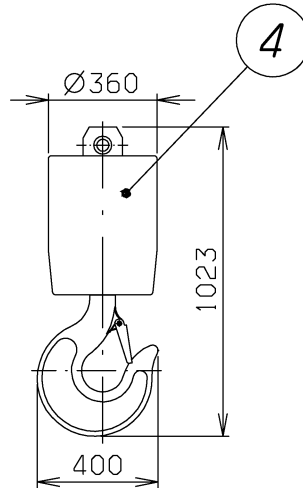
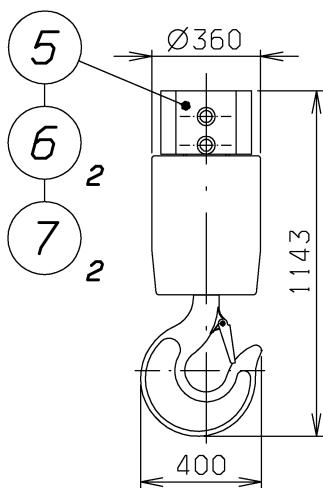
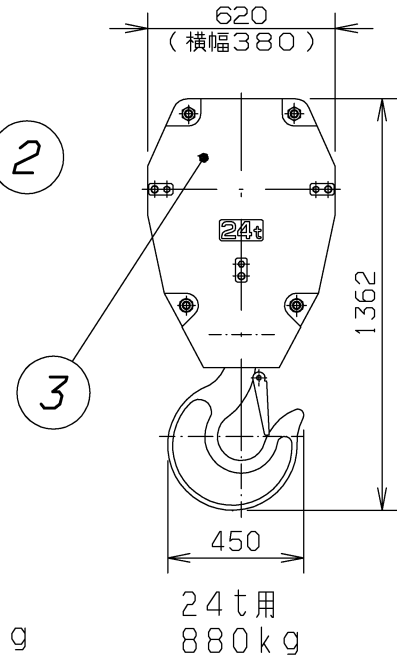
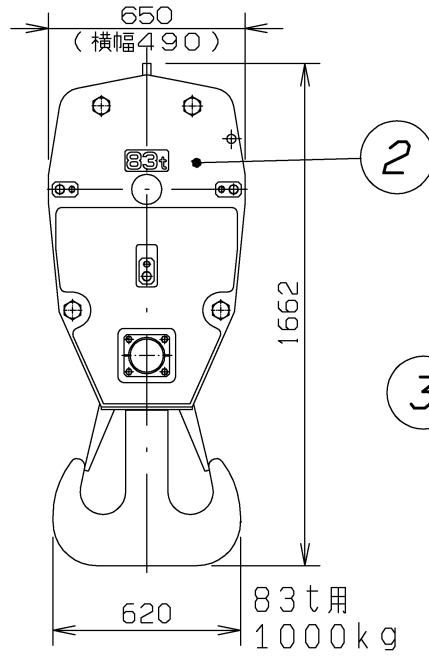
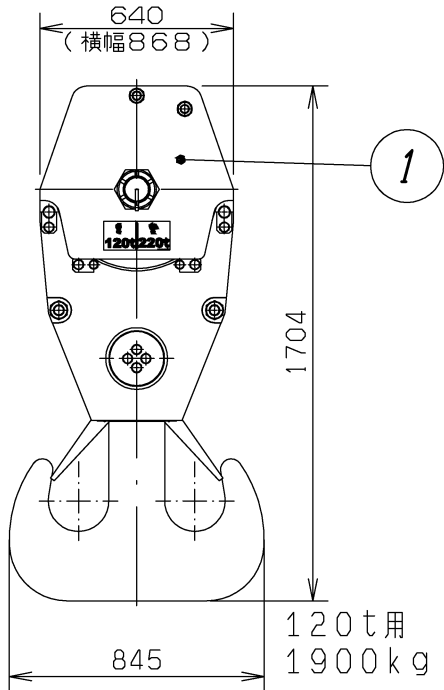
# 7. フック (951Q-0009-0J)

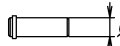

| NO. | 名 称       | 個数 | 備 考  |
|-----|-----------|----|--|
| 1   | フックASS' Y | 2  | 120t / 220t用   |
| 2   | フックASS' Y | 1  | 83t用   |
| 3   | フックASS' Y | 1  | 24t用   |
| 4   | フックASS' Y | 1  | 12t用   |
| 5   | ウエイトフック   | 1  |  |
| 6   | ピン        | 2  |  $\phi 50$ (872-83106002) |
| 7   | スプリットピン   | 2  |  $\phi 8$ (001-20208080)  |
| 8   | サブフックシーブ  | 1  | 220t用  |

# 8. 過巻検出装置 (951Q-0010-0J)

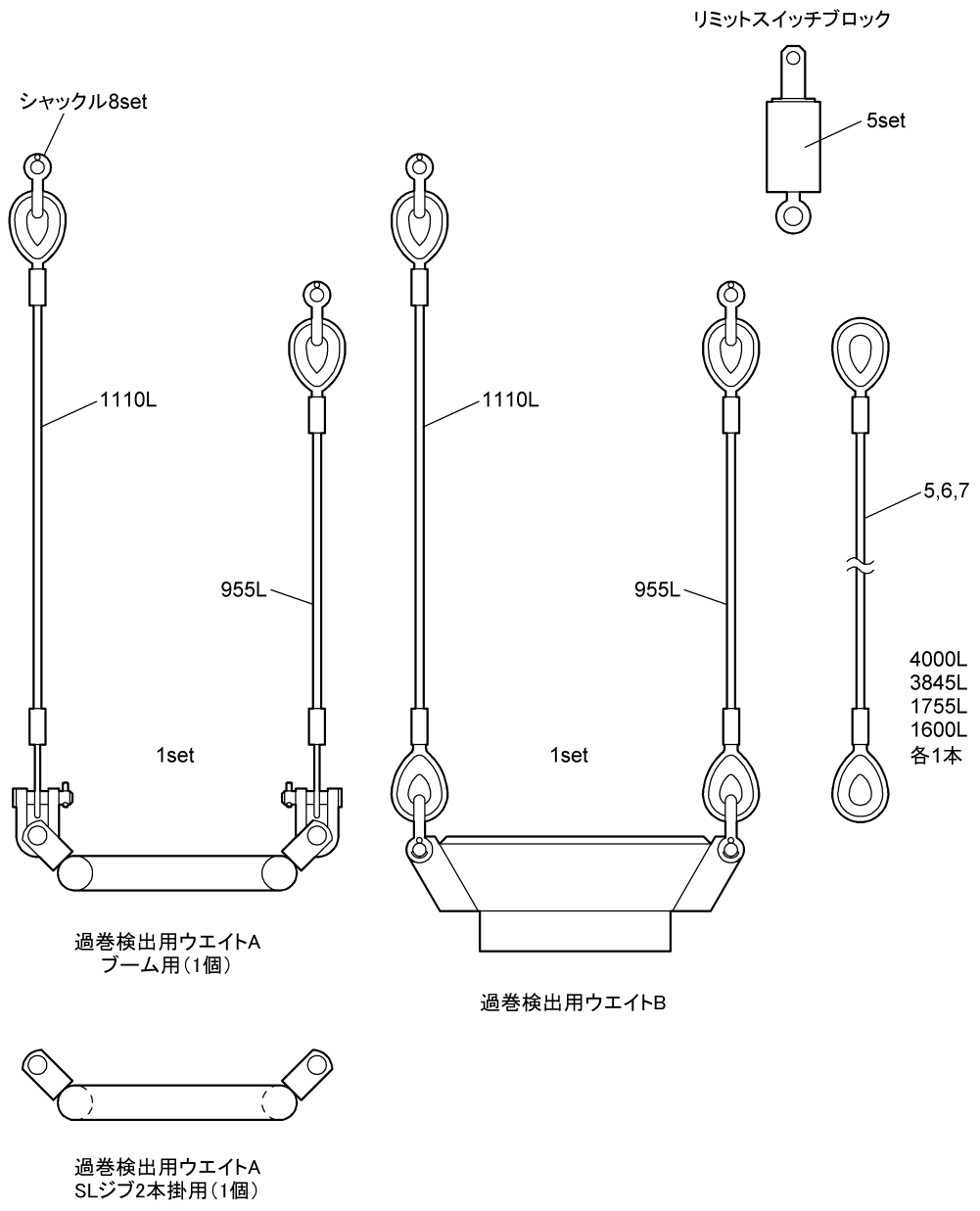

951Q-00141J

# 9. 工具一覧 (クレーン用) (951Q-0011-0J)

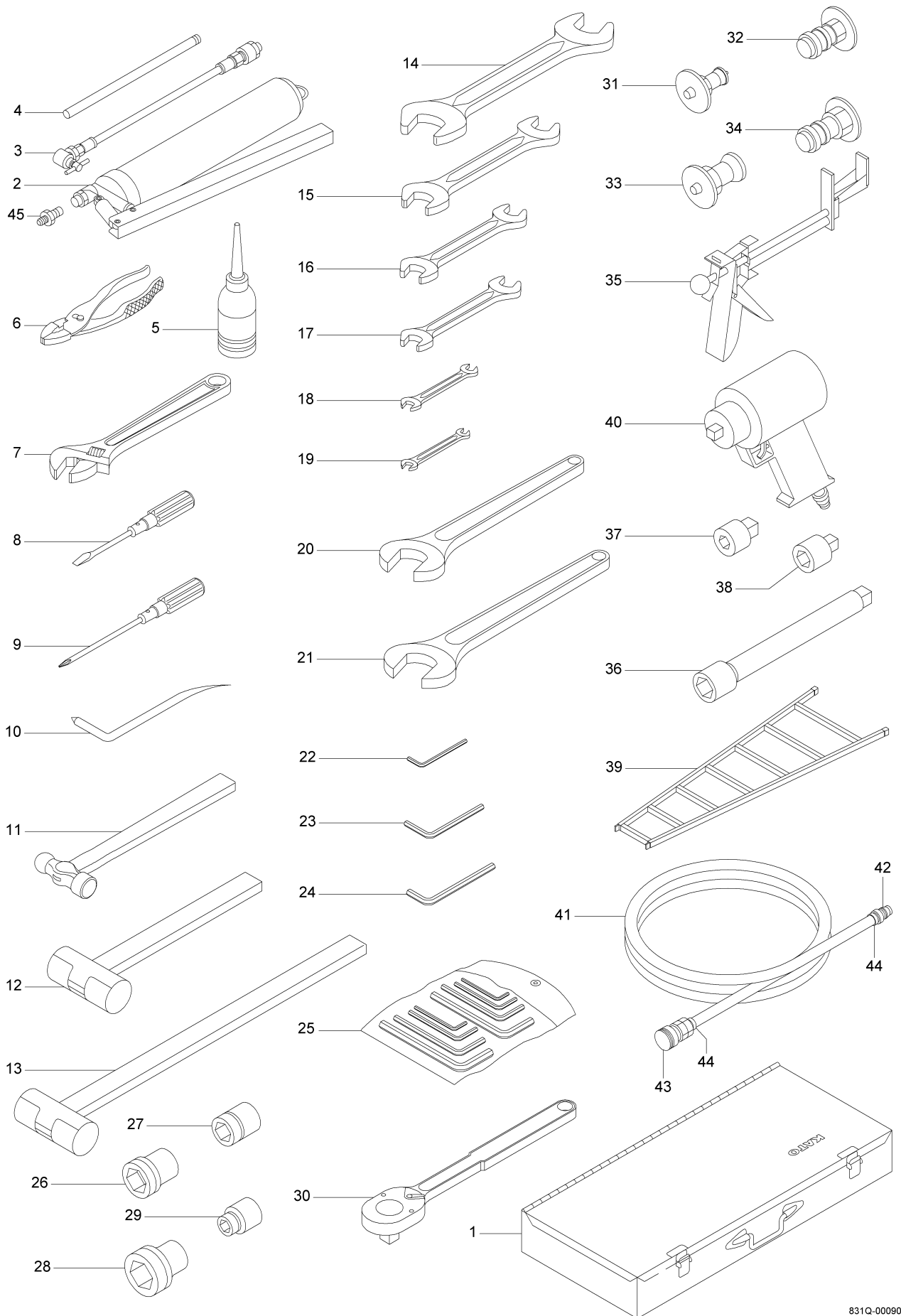

工具一覧(クレーン用)



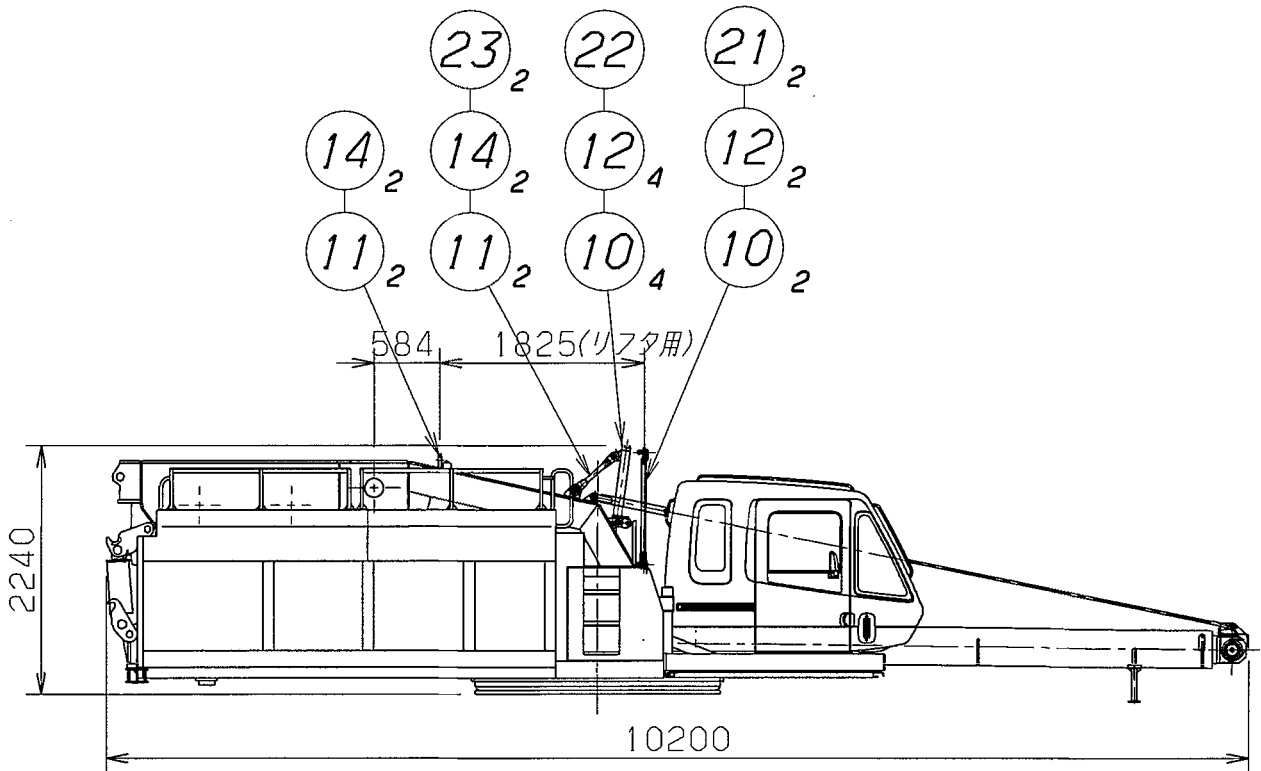

| NO. | 名 称           | 個数 | 備 考               |
|-----|---------------|----|-------------------|
| 1   | ボックス・ツール      | 1  |                   |
| 2   | ガン・グリース       | 1  |                   |
| 3   | ホース・ノズル       | 1  |                   |
| 4   | パイプ           | 1  |                   |
| 5   | フィーダ・オイル      | 1  |                   |
| 6   | プライヤ          | 1  | 200               |
| 7   | スパナ・アジャスタブル   | 1  | 375               |
| 8   | ドライバー・スクリュ(-) | 1  | 100               |
| 9   | ドライバー・スクリュ(+) | 1  | 150               |
| 10  | ブラー・スプリットピン   | 1  | ワリピンヌキ            |
| 11  | ハンマ           | 1  | 1ポンド              |
| 12  | ハンマ           | 1  | 4ポンド              |
| 13  | ハンマ           | 1  | 10ポンド             |
| 14  | スパナ・オープンエンド   | 1  | 46×50             |
| 15  | スパナ・オープンエンド   | 1  | 36×41             |
| 16  | スパナ・オープンエンド   | 1  | 27×30             |
| 17  | スパナ・オープンエンド   | 1  | 19×22             |
| 18  | スパナ・オープンエンド   | 1  | 13×17             |
| 19  | スパナ・オープンエンド   | 1  | 10×14             |
| 20  | スパナ・シングルエンド   | 1  | 50                |
| 21  | スパナ・シングルエンド   | 1  | 55                |
| 22  | ヘキサゴンキー       | 1  | 3/16              |
| 23  | ヘキサゴンキー       | 1  | 5/16              |
| 24  | ヘキサゴンキー       | 1  | 3/8               |
| 25  | ヘキサゴンキーセット    | 1  |                   |
| 26  | ソケット          | 1  | 36×3/4            |
| 27  | ソケット          | 1  | 30×3/4            |
| 28  | ソケット          | 1  | 41×3/4            |
| 29  | ソケット          | 1  | 19×3/4            |
| 30  | ラチェットレンチ      | 1  | 3/4               |
| 31  | カップリング・プレッサ   | 1  | 35EA08 ボデーヨウ      |
| 32  | カップリング・プレッサ   | 1  | 36EA08 ノーズヨウ      |
| 33  | カップリング・プレッサ   | 1  | 35EA12 ボデーヨウ      |
| 34  | カップリング・プレッサ   | 1  | 36EA12 ノーズヨウ      |
| 35  | カップリング・プレッサ   | 1  |                   |
| 36  | エクステンション      | 1  | 3/4オス×3/4メス 300L  |
| 37  | アダプタ          | 1  | 4カク3/4オス×4カク1/2メス |
| 38  | アダプタ          | 1  | 4カク1/2オス×4カク3/4メス |
| 39  | ラダー           | 1  | タイプ2M             |
| 40  | インパクトレンチ      | 1  | KW-14HP 1/2"      |
| 41  | ホース           | 1  | L=20M             |
| 42  | カップラ(プラグ)     | 1  | 20PH              |
| 43  | カップラ(ソケット)    | 1  | 20SH              |
| 44  | バンド・ホース       | 2  |                   |
| 45  | アダプタ          | 1  |                   |

(831Q-0002-0J)

# 10. 旋回体 (オプション: マルチリフター用) (831Q-0003-0J)



**24ton** (最大幅2990)

| No. | 名 称        | 個数 | 備 考  |
|-----|------------|----|--|
| 10  | ピン         | 6  |  $\phi 32$ (872-44047001) |
| 11  | ピン         | 4  |  $\phi 48$ (971-44039001) |
| 12  | クイックピン     | 6  |  $\phi 10$ (001-20540000) |
| 14  | クイックピン     | 4  |  $\phi 10$ (001-20550000) |
| 21  | テーブル吊り用リンク | 2  | (831-44005000)   |
| 22  | 格納用ブラケット   | 1  | (951-44001000)   |
| 23  | 格納用リンク     | 2  | (831-44060000)   |

831Q-00100J