







神戸100
61-24

TOYOTA
35 98 (35 98)
2x 0 (048)

コンテナシャーシ (兼用)

神戸100元 61-24

納入用図面

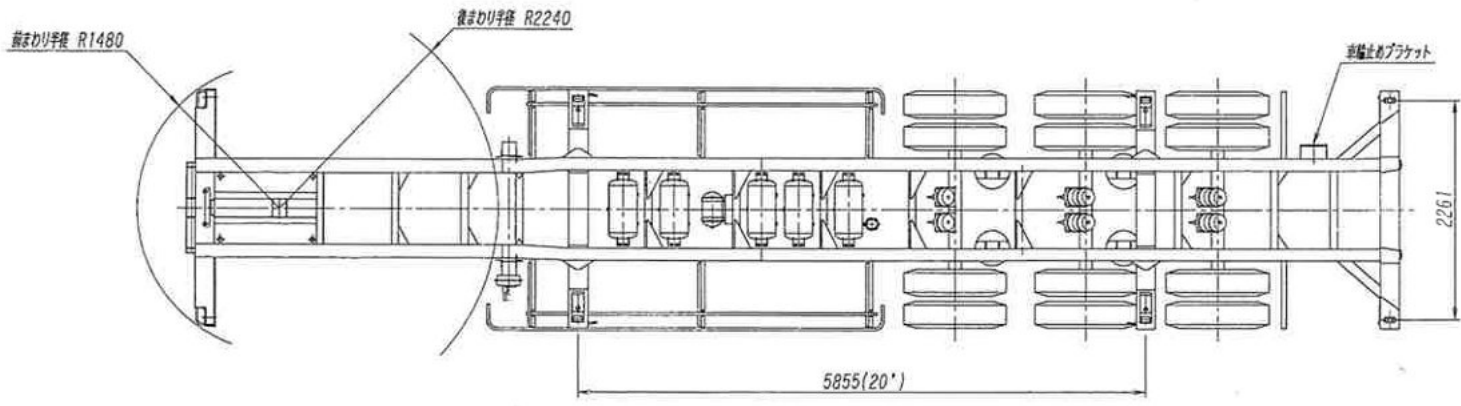

日条件、一般道路	20500
日条件、指定道路	24700
C条件、一般道路	24700
C条件、指定道路	24700
D条件、一般・指定道路	24700

特殊車両通行許可制度指定区域等に基づいた積載量の目安です。実際の積載量は使用トラック・運行距離により変動します。

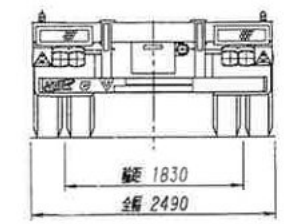
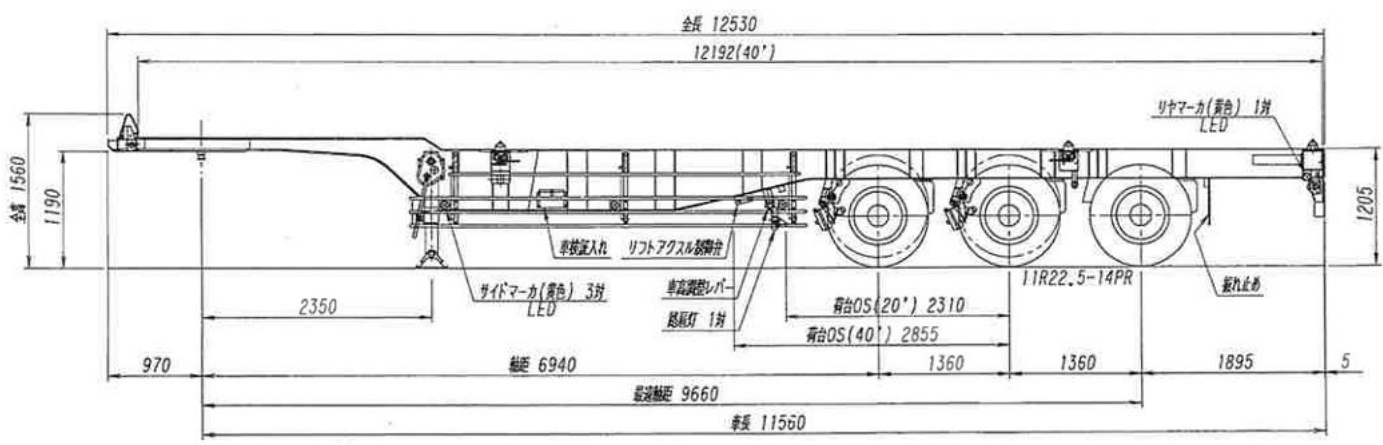
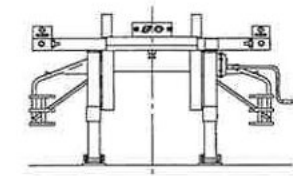

(M)62-140447

メモ欄 ※20Fトタン最大積載量24000kg ※中間部荷重伝達面の無い20Fトタンコンテナは積載禁止 ISO-バラ積専用	設定トラック	第5輪 11500kg以上、カブ高 1210 H	塗装仕様	前輪	1000 kg	(株)西部 殿向 トレクス CTS34002改 外観四面図 日付: 14.12.26 尺度: 1/50 受注No. 62-140447	受領印
	車軸	BPW輪 (10TON・ISO10穴)	シャーシ	ファイングレー(N7.5)	後輪		
	タイヤ	トーヨー M102(リブ)	ホイール	シルバー	計	5450 kg	
	懸架装置	エアサス(機械式ツアースイドリフトアスル、ハイコン付)	リヤバンパ	ファイングレー(N7.5)	最大積載量	30480 kg / 24700 kg	
	駆動ブレーキ	スプリングブレーキ式	サイドバンパ	ファイングレー(N7.5)	前輪	11480 kg / 9490 kg	
	補助脚	左右連動手動式 NLH813-S90			後輪	24450 kg / 20660 kg	
					計	35930 kg / 30150 kg	
					タイヤ負荷率	前輪 81.5% 後輪 68.9%	